

Montacargas de Cabina

Stacker with Cabinet

1 Ton

MIKEL'S

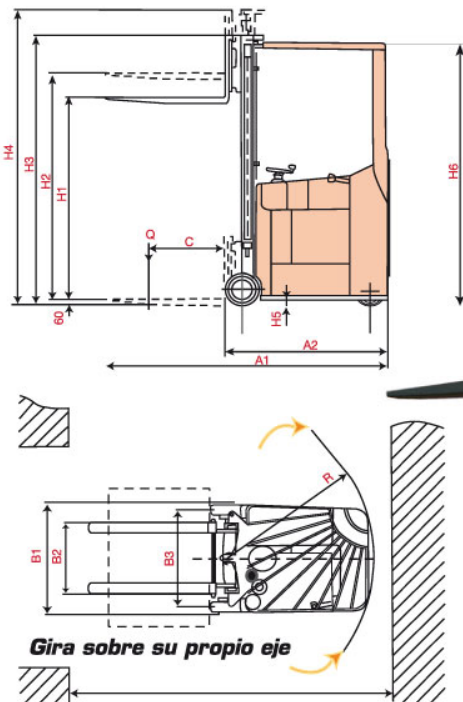

- Posición cómoda y segura para el operador durante su manejo.
- Elevación altamente maniobrable, que permite mover mercancías en áreas apretadas con precisión.
- La elevada posición del asiento permite una clara visión del proceso de manejo de materiales y una salida y entrada rápida.
- Comfortable and safe driving position for operator
- Highly maneuverable lift trucks can move goods with precision in tight area.
- The stand up design allows clear view of the handling process and quick entry and exit.

Montacarga de cabina Stacker with cabinet

Modelo / Model			MC-1000
Operación/ Operation			Parado dentro
Capacidad / Load capacity	Q	Ton	1.0
Peso / Service weight		Kg	2050
Centro de carga/ Load centre	C	mm	600
Altura de elevación sin carga / Height of mast, lowered	H1	mm	1600
Elevación de uñas máxima /Lifting Height	H2	mm	3000
Altura de la torre, abajo / Height of mast, lowered	H3	mm	2155
Altura de la torre, extendida / Height of mast, extended	H4	mm	3565
Distancia mínima del suelo/ Minimum clearance from ground	H5	mm	50
Altura sobre la cabina/ Height of overhead guard (cabin)	H6	mm	2090
Longitud total / Overall length	A1	mm	2210
Longitud de montacargas sin uñas / Length	A2	mm	1260
Ancho total / Overall width	B1	mm	850
Distancia entre uñas / clearance between forks	B2	mm	560
Distancia entre ruedas / clearance between wheels	B3	mm	770
Velocidad de desplazamiento con/sin carga/ Travel Speed, with/without load		km/h	5.8/6.0
Velocidad de elevación de uñas con/sin carga /Lifting speed, with/without load		m/s	0.1110.15
Velocidad de declive con/sin carga /Lowering speed, with/without load		m/s	0.15/.011
Radio/ Turning radius	R	mm	1140
Tiempo de aceleración con/sin carga/ Acceleration time, with/without load		s	6.5/5.5
Freno (electromagnético) / Service brake		Nm	16
Ruedas frontales /Front roller		mm	250x80
Rueda trasera /Rear wheel		mm	230x80
Voltaje, rango de capacidad/ Battery voltage/rated capacity		V/Ah	24-360



Rejilla de seguridad para evitar accidentes en el descenso.

Security grill to avoid accidents when downloading.

Sencillo y ligero sistema de seguridad en dirección manual.

Simple, light security system in manual drive.

Rueda con rin de acero y con recubrimiento de poliuretano.

Polyurethane-coated wheel with steel cap.

MC-1000